

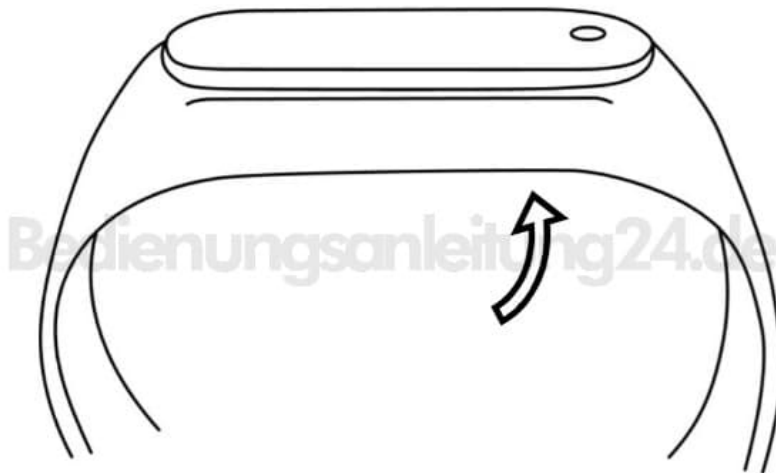

Technaxx TX-HR6

Tracker aufladen

1. Halte das Band an der rechten Seite fest und drücke den Tracker von der Rückseite heraus.



2. Verbinde nun den Tracker mit einem USB-Anschluss und lade ihn auf.

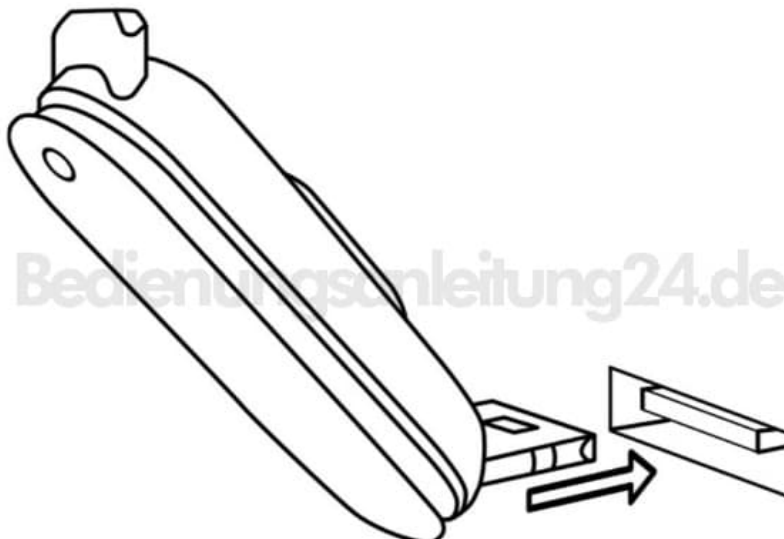

ACHTUNG! Nur eine Seite hat die goldenen Kontakte zum Aufladen. Die andere Seite ist komplett schwarz und hat keine Funktion.