

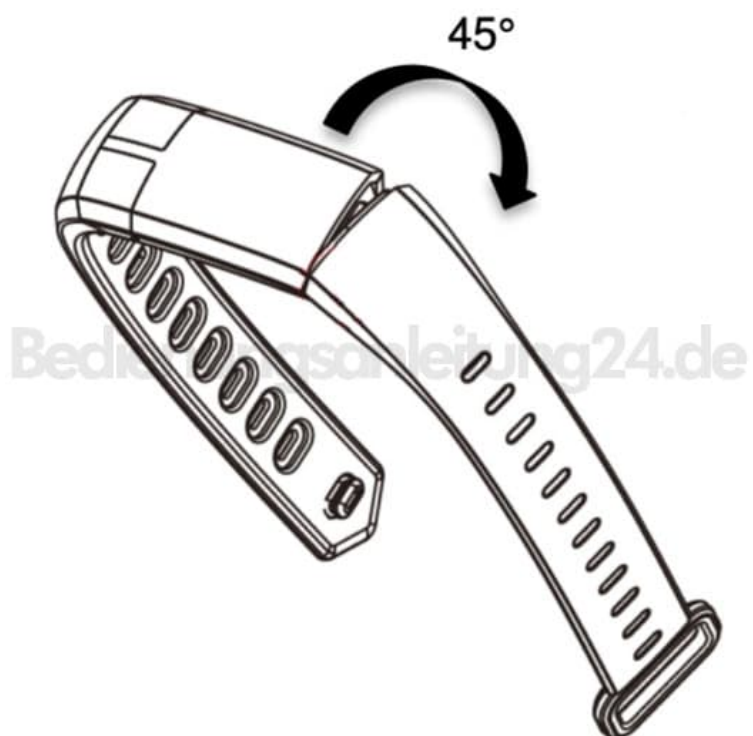

Newgen Medicals NX4393-944 Fitnessarmband

Akku laden

1. Drehe das Armband, das dem EKG-Sensor gegenüberliegt, um 45°.



2. Ziehe es ab.

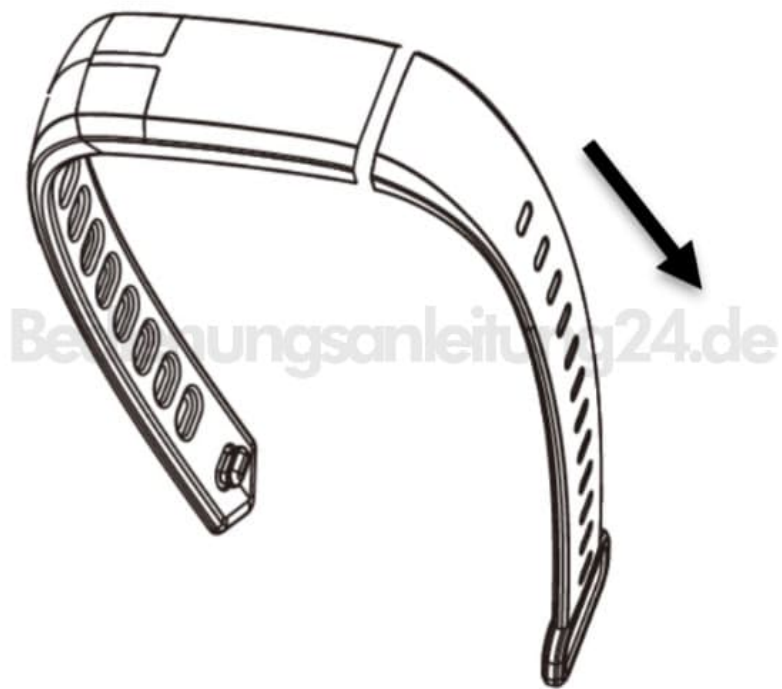

3. Verbinden Sie den freigelegten USB-Stecker mit einer geeigneten USB-Stromquelle; z.B. [USB-Netzteil](#)



4. Während des Ladevorgangs wird auf dem Display eine Lade-Animation angezeigt. Sobald diese stillsteht, ist der Akku vollständig geladen.

Hinweis: Das Display erlischt nach kurzer Zeit. Tippe kurz auf das Funktionsfeld, um das Display wieder einzuschalten und die Animation aufzurufen.