



## Canon PIXMA TS8350

### CD bedrucken

Zum Drucken auf einem bedruckbaren Datenträger legen Sie diesen in das mitgelieferte Multifunktionsfach ein und setzen Sie es dann in den Drucker ein. Dieses Verfahren gilt auch für das Drucken von einem Computer aus.

Bringen Sie das Multifunktionsfach erst dann an, wenn Sie in einer Meldung aufgefordert werden, einen bedruckbaren Datenträger einzulegen. Andernfalls kann der Drucker beschädigt werden.

Wenn ein Testdruck auf Papier für Testdrucke ausgeführt wird, kann der Drucker das Format abhängig vom Papiertyp möglicherweise nicht korrekt lesen, sodass die Randbereiche nicht gedruckt werden. Das Papier für Testdrucke sollte zum Prüfen des gewünschten Layouts verwendet werden

1. Wenn eine Meldung erscheint, in der Sie aufgefordert werden, einen bedruckbaren Datenträger einzulegen, entnehmen Sie das Multifunktionsfach aus der Multifunktionsfach-Ablage (A).

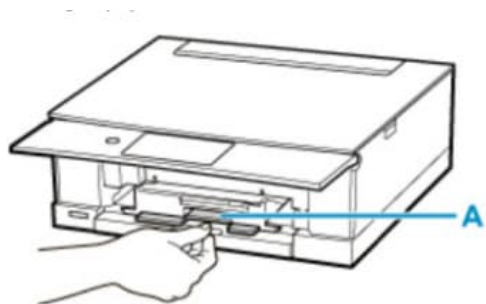

Bedienungsanleitung24.de

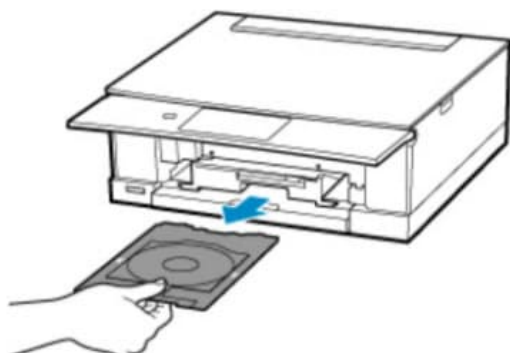

2. Legen Sie einen bedruckbaren Datenträger in das Multifunktionsfach ein.

---

Stellen Sie sicher, dass das Multifunktionsfach nicht verschmutzt ist, bevor Sie den bedruckbaren Datenträger einlegen. Berühren Sie beim Einlegen eines bedruckbaren Datenträgers in das Multifunktionsfach weder die Druckoberfläche des Datenträgers noch die Reflektoren (B) auf dem Multifunktionsfach.

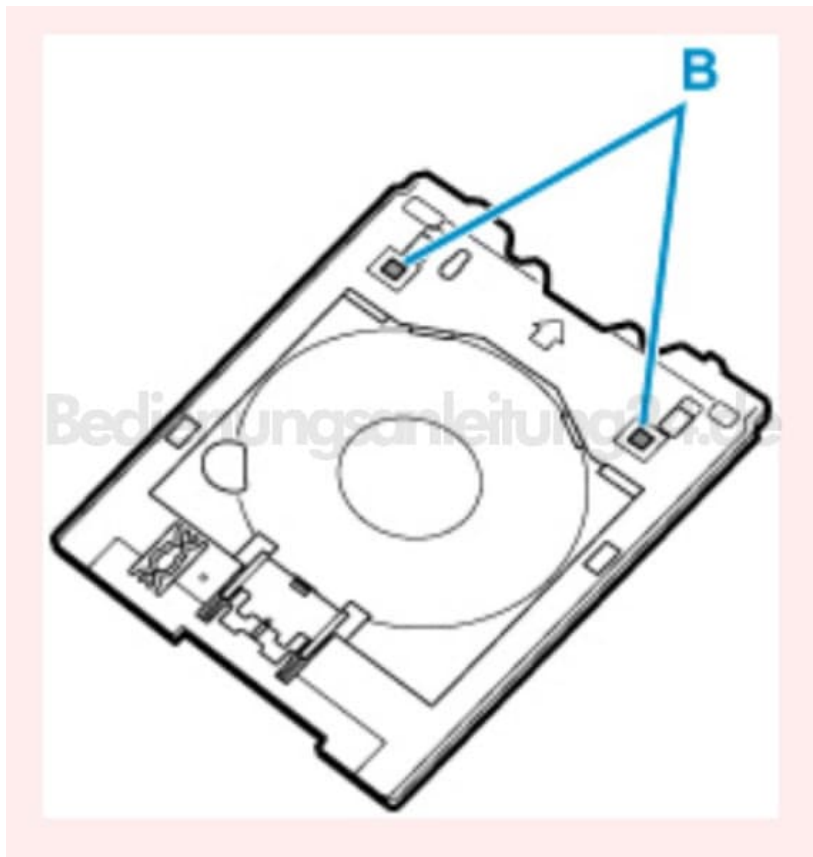

3. Legen Sie den bedruckbaren Datenträger MIT DER ZU BEDRUCKENDEN SEITE NACH OBEN ein und drücken Sie ihn unten gegen die Verriegelung (C).

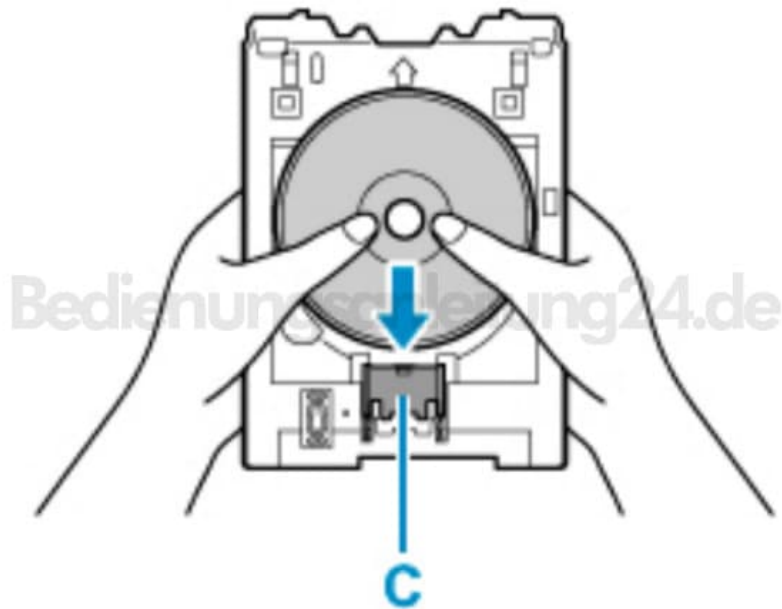

4. Legen Sie das obere Ende des bedruckbaren Datenträgers in den Schlitz (D) ein, während Sie die Verriegelung mit dem bedruckbaren Datenträger gedrückt halten.

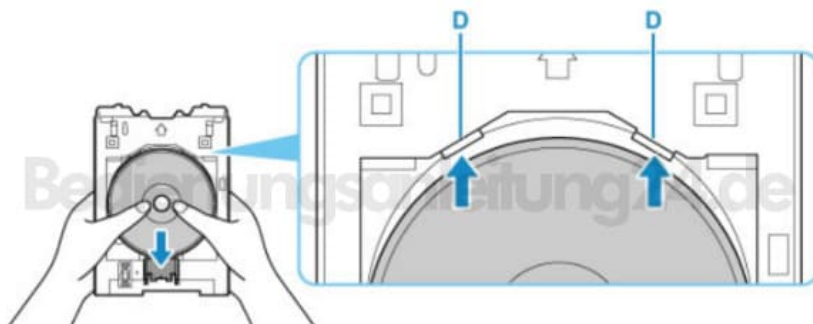

5. Bringen Sie das Multifunktionsfach an der Multifunktionsfach-Führung an.

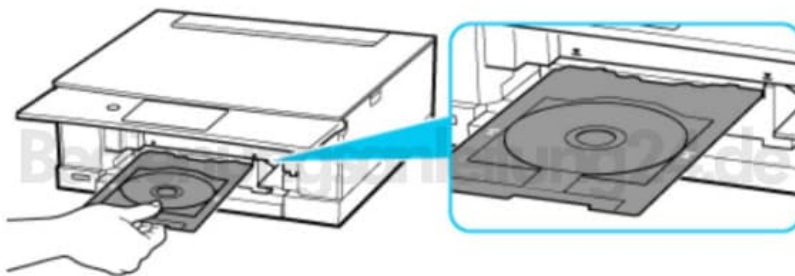

6. Schieben Sie das Multifunktionsfach gerade in horizontaler Richtung ein, bis der Pfeil auf der Multifunktionsfach-Führung grob am Pfeil auf dem Multifunktionsfach ausgerichtet ist.

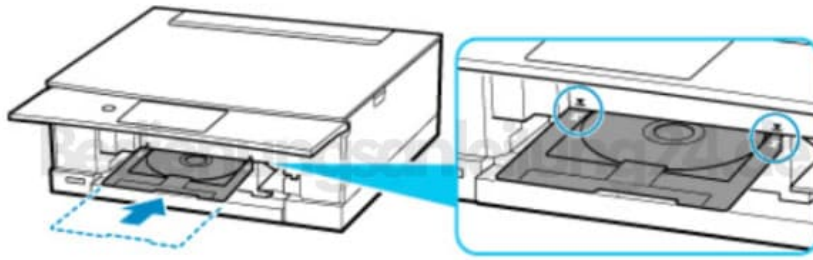

7. Ziehen Sie das Multifunktionsfach nach dem Bedrucken heraus.

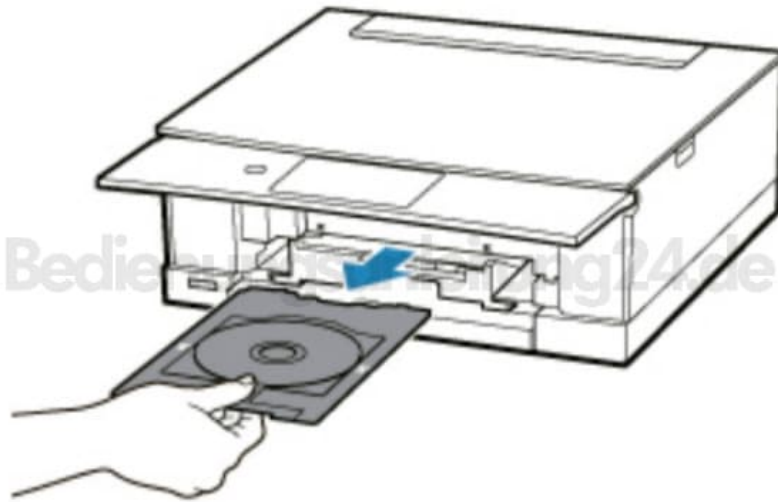

8. Halten Sie die Verriegelung (A) gedrückt, entnehmen Sie den Datenträger aus dem Schlitz (B) am Multifunktionsfach und entfernen Sie es.

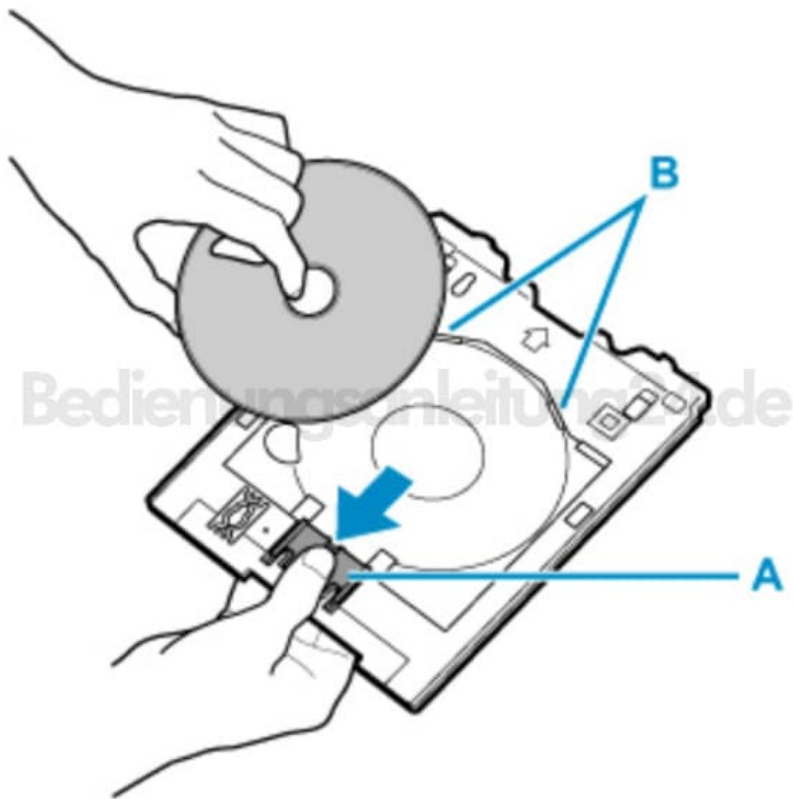

9. Schieben Sie nach Verwendung das Multifunktionsfach gerade in die Multifunktionsfach-Ablage (A) zurück.

